



Materiali preziosi e sapore contemporaneo... è Van Dyck, il tavolo/scultura disegnato da Rodolfo Dordoni. Un oggetto di design unico nel suo genere, che unisce alla ricercatezza dei dettagli la passione per le finiture di pregio. Progettato in origine nelle versioni con top in vetro grigio fumé e marmo Calacatta, Van Dyck si evolve con nuove proposte in essenza di rovere - naturale spazzolato, tinto grigio, laccato Moka e nero - e nella caratterizzante essenza pedulo di noce. Un pezzo che si distingue per grande personalità, sempre in perfetta sintonia con ogni ambientazione, grazie alle sue linee dal tratto sicuro. Van Dyck è caratterizzato dalla peculiare base in metallo, costituita da 3 gambe tubolari incrociate tra loro, nelle finiture cromata lucida, black-nickel, verniciata colore nero, burro o peltro. Van Dyck vanta superfici di diverse forme, dalla rotonda, alla rettangolare, alla quadrata, quest'ultima con la base costituita da 4 gambe posizionate ai quattro angoli del tavolo, per chi predilige un design dal sapore minimal-chic.

VERSIONE TOP VETRO

Rotondo Ø 140 cm: base d'appoggio in metallo formata da tre tubi Ø 10 cm uniti tra loro con saldatura. Finitura cromata lucida o black-nickel. Top in vetro temperato grigio fumé spessore 12 mm, fissato alla base '04 con speciali supporti torniti. La base in metallo poggia a terra con speciali puntali in nylon.

Rotondo Ø 160 e 180 cm: base d'appoggio in metallo formata da tre tubi Ø 10 cm uniti tra loro con saldatura. Finitura cromata lucida, black-nickel, verniciata lucida colore nero, burro o peltro (tonalità ideata da Minotti Studio). Top in vetro temperato grigio fumé spessore 12 mm, fissato alla base '08 con speciali supporti torniti. All'interno della base sono inseriti 3 contrappesi per assicurare una maggiore stabilità al tavolo. La base in metallo poggia a terra con scivolanti protettivi in PVC.

Rettangolare 280x120 cm: base d'appoggio in metallo formata da tre tubi Ø 10 cm uniti tra loro con saldatura. Finitura cromata lucida o black-nickel. Top in vetro stratificato grigio fumé spessore 8+8 mm, fissato alla base '04 con speciali supporti torniti. La base in metallo poggia a terra con speciali puntali in nylon.

First-rate materials and a contemporary flavour... This is Van Dyck, the table/sculpture designed by Rodolfo Dordoni. A one-of-a-kind designer object, where refined details match a passion for high-quality finishes. Originally designed with smoked grey glass and Calacatta marble tops, Van Dyck is now available in new versions in oak - natural brushed, grey tinted, Moka and black lacquered - and characteristic burled walnut. This stands out for its character and suits any room setting, based on its clear-cut features. Van Dyck is fitted with a peculiar metal base, made up of 3 tubular legs crossed with each other, in the finishes bright chrome-plated, black-nickel and black, butter or pewter lacquered. Van Dyck boasts surfaces varying in shape: round, rectangular and square. The square version is enhanced by a base made up of 4 legs at the four corners of the table, for those fond of design with a minimal chic flavour.

GLASS TOP VERSION

Round Ø 140 cm: metal supporting base made up of three tubes Ø 10 cm, welded to each other. Bright chrome-plated finish or black-nickel. Smoked grey tempered glass top, 12 mm thick, fixed to base '04 with special turned supports. The metal base rests on the floor through special nylon ferrules.

Round Ø 160 and 180 cm: metal supporting base made up of three tubes Ø 10 cm, welded to each other. Finish: bright chrome-plated, black-nickel, bright black, butter or pewter-coloured (shade devised by Minotti Studio) lacquered. Smoked grey tempered glass top, 12 mm thick, fixed to base '08 with special turned supports. The base accommodates 3 balance weights, to enhance table firmness. The metal base rests on the floor through protective PVC glides.

Rectangular 280x120 cm: metal supporting base made up of three tubes Ø 10 cm, welded to each other. Bright chrome-plated finish or black-nickel. Smoked grey laminated glass top, 8+8 mm thick, fixed to base '04 with special turned supports. The metal base rests on the floor through special nylon ferrules.

Kostbare Materialien und zeitgenössischer Geschmack... das ist Van Dyck, die Tischskulptur entworfen von Rodolfo Dordoni. Ein einzigartiges Designobjekt, das an die Recherche des Details die Leidenschaft für wertvolle Ausführungen anbindet. Das ursprüngliche Design des Van Dyck in rauchgrauem Glas und Calacatta Marmor entwickelt sich nun weiter durch neue Vorschläge. In Eiche - natur gebürstet, grau gebeizt, lackiert in Mokka und Schwarz - und in der charakteristischen Ausführung in Nuss. Ein Stück das sich durch große Persönlichkeit abhebt und sich in jedes Ambiente perfekt einfügt, dank seinem entschlossenen Design. Van Dyck zeichnet sich durch seine besondere Basis aus Metall aus. Diese wird durch 3 gekreuzte Beine aus Formrohr gebildet, in den Ausführungen Chrom, Black-Nickel, oder lackiert in den Farben Schwarz, Butter oder Zinn. Die Tischplatte Van Dyck präsentiert sich in unterschiedlichen Formen: von rund, über rechteckig bis quadratisch. Die letztgenannte Version der Basis besteht aus 4 Beinen, positioniert in den vier Ecken des Tisches - für jene, die ein minimalistisch-chic Design bevorzugen.

VERSION MIT GLAS-TOP

Rund Ø 140 cm: Metallbasis bestehend aus drei untereinander verschweißten Rohren Ø 10 cm. Glanzchromfinish oder Black-Nickel. Top aus rauchgrauem Sekuritglas, Dicke 12 mm, Befestigung am Grundgestell '04 durch spezielle formgedrehte Halterungen. Das Grundgestell aus Metall liegt durch spezielle Nylonstützen auf dem Boden auf.

Rund Ø 160 und 180 cm: Metallbasis bestehend aus drei untereinander verschweißten Rohren Ø 10 cm. Ausführungen: Glanzchrom, Black-Nickel, oder hochglänzend lackiert in den Farben Schwarz, Butter oder Zinnfarben (von Minotti Studio erfundener Farbton). Top aus rauchgrauem Sekuritglas, Dicke 12 mm, Befestigung am Grundgestell '08 durch spezielle formgedrehte Halterungen. In die Beine des Grundgestells werden 3 Gegengewichte eingefügt, um eine bessere Standfestigkeit des Tisches zu gewährleisten. Das Grundgestell aus Metall liegt mit Schutzgleitern aus PVC auf dem Boden auf.

Rechteckig 280x120 cm: Metallbasis bestehend aus drei untereinander verschweißten Rohren Ø 10 cm. Glanzchromfinish oder Black-Nickel. Top aus rauchgrauem Sekuritglas, Dicke 8+8 mm, Befestigung am Grundgestell '04 durch spezielle formgedrehte Halterungen. Das Grundgestell aus Metall liegt durch spezielle Nylonstützen auf dem Boden auf.

Des matériaux précieux et un charme contemporain... c'est Van Dyck, la table-sculpture dessinée par Rodolfo Dordoni. Un objet de design unique en son genre, qui à la recherche des détails unit la passion pour les finitions précieuses. Conçue à l'origine dans les versions avec plateau en verre gris fumé et en marbre Calacatta, Van Dyck évolue avec de nouvelles propositions en essence de rovere - naturel brossé, teint en gris, laqué Moka et noir - et de ronce de noyer. Une pièce qui se distingue par sa grande personnalité, toujours parfaitement en sintonie avec les situations grâce à ses lignes au trait sûr. Van Dyck est caractérisée par une base originale en métal, constituée de 3 pieds tubulaires croisés, dans les finitions chromée brillante, black-nickel, peinte de couleur noir, beurre ou étain. Les plateaux Van Dyck existent de différentes formes : rond, rectangulaire, carré ; pour ce dernier, la base est constituée de 4 pieds situés aux quatre coins de la table, pour ceux qui préfèrent un design au gout minimal chic.

VERSION PATEAU VERRE

Ronde Ø 140 cm: base en métal formée de trois tubes Ø 10 cm soudés entre eux. Finition chrome brillant or black-nickel. Plateau en verre trempé gris fumé, épaisseur 12 mm, fixé à la base '04 à l'aide de supports spéciaux tournés. Base en métal avec embouts spéciaux en nylon d'appui au sol.

Circulaire Ø 160 et 180 cm: base en métal formée de trois tubes Ø 10 cm soudés entre eux. Finition chrome brillant, black-nickel, ou vernie coloris noir, beurre ou étain (tonalité conçue par Minotti Studio) brillant. Plateau en verre trempé gris fumé, épaisseur 12 mm, fixé à la base '08 à l'aide de supports spéciaux tournés. Trois contrepoids ont été placés à l'intérieur de la base pour une meilleure stabilité de la table. Base en métal avec anti-glisement de protection en PVC.

Rectangulaire 280x120 cm: base en métal formée de trois tubes Ø 10 cm soudés entre eux. Finition chrome chrome brillant or black-nickel. Plateau en verre stratifié gris fumé, épaisseur 8+8 mm, fixé à la base '04 à l'aide de supports spéciaux tournés. Base en métal avec embouts spéciaux en nylon d'appui au sol.

PIANO | TOP

VETRO | GLASS



BASE '04

METALLO | METAL



BASE '08

METALLO | METAL

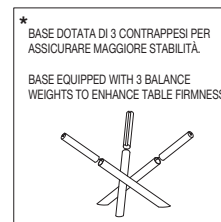
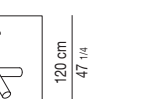
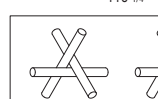
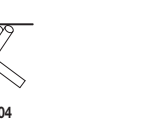
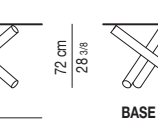
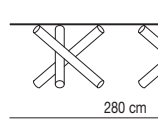
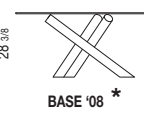
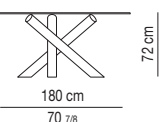
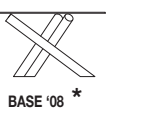
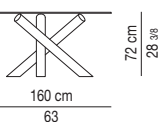
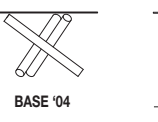
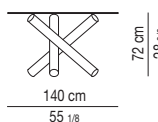
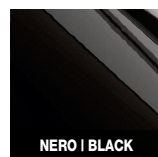
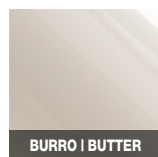



VERSIONE TOP NOCE

Rotondo Ø 160 e Ø 180 cm: base d'appoggio in metallo formata da tre tubi Ø 10 cm uniti tra loro con saldatura. Finitura cromata lucida, black-nickel, verniciata lucida colore nero, burro o peltro (tonalità ideata da Minotti Studio). Top impiallacciato in pedulo di noce finitura opaca, spessore 30 mm, con sagomatura sul bordo perimetrale, fissato alla base '08 con speciali supporti torniti. All'interno della base sono inseriti 3 contrappesi per assicurare una maggiore stabilità al tavolo. La base in metallo poggia a terra con scivolanti protettivi in PVC.

Rettangolare 280x120 cm: base d'appoggio in metallo formata da tre tubi Ø 10 cm uniti tra loro con saldatura. Finitura cromata lucida, black-nickel, verniciata lucida colore nero, burro o peltro (tonalità ideata da Minotti Studio). Top impiallacciato in pedulo di noce finitura opaca, spessore 30 mm, con sagomatura sul bordo perimetrale, fissato alla base '08 con speciali supporti torniti. La base poggia a terra con scivolanti protettivi in PVC.

Quadrato 150x150 e 180x180 cm: gambe in tubolare in metallo Ø 10 cm. Finitura cromata lucida, black-nickel, verniciata lucida colore nero, burro o peltro (tonalità ideata da Minotti Studio). Top impiallacciato in pedulo di noce finitura opaca, spessore 30 mm, con sagomatura sul bordo perimetrale, fissato alle gambe con speciali supporti. Le gambe in metallo poggiano a terra con scivolanti protettivi in PVC.

WALNUT TOP VERSION

Round Ø 160 cm and Ø 180 cm: metal supporting base made up of three tubes Ø 10 cm, welded to each other. Finish: bright chrome-plated, black-nickel, bright black, butter or pewter-colored (shade devised by Minotti Studio) lacquered. Walnut veneered top, matt finish, 30 mm thick, with shaped edge, fixed to base '08 with special turned supports. The base accommodates 3 balance weights, to enhance table firmness. The metal base rests on the floor through protective PVC glides.

Rectangular 280x120 cm: metal supporting base made up of three tubes Ø 10 cm, welded to each other. Finish: bright chrome-plated, black-nickel, bright black, butter or pewter-colored (shade devised by Minotti Studio) lacquered. Walnut veneered top, matt finish, 30 mm thick, with shaped edge, fixed to base '08 with special turned supports. The metal base rests on the floor through protective PVC glides.

Square 150x150 cm and 180x180 cm: tubular metal legs Ø 10 cm. Finish: bright chrome-plated, black-nickel, bright black, butter or pewter-colored (shade devised by Minotti Studio) lacquered. Walnut veneered top, matt finish, 30 mm thick, with shaped edge, fixed to the legs with special supports. The metal legs rest on the floor through protective PVC glides.

VERSION MIT NUSS-TOP

Rund Ø 160 cm und Ø 180 cm: Metallbasis bestehend aus drei untereinander verschweißten Rohren Ø 10 cm. Ausführungen: Glanzchrom, Black-Nickel oder hochglänzend lackiert in den Farben Schwarz, Butter oder Zinnfarben (von Minotti Studio erfundener Farbton). Top aus Nussfurnier, Mattfinish, von 30 mm Dicke, mit umlaufendem Randprofil. Befestigung am Grundgestell '08 durch spezielle formgedrehte Halterungen. In die Beine des Grundgestells werden 3 Gegengewichte eingefügt, um eine bessere Standfestigkeit des Tisches zu gewährleisten. Das Grundgestell aus Metall liegt mit Schutzgleitern aus PVC auf dem Boden auf.

Rechteckig 280x120 cm: Metallbasis bestehend aus drei untereinander verschweißten Rohren Ø 10 cm. Ausführungen: Glanzchrom, Black-Nickel oder hochglänzend lackiert in den Farben Schwarz, Butter oder Zinnfarben (von Minotti Studio erfundener Farbton). Top aus Nussfurnier, Mattfinish, von 30 mm Dicke mit umlaufendem Randprofil. Befestigung am Grundgestell '08 durch spezielle formgedrehte Halterungen. Das Grundgestell aus Metall liegt mit Schutzgleitern aus PVC auf dem Boden auf.

Quadratisch 150x150 cm und 180x180 cm: Beine aus Formrohr Ø 10 cm, in folgenden Ausführungen: Glanzchrom, Black-Nickel oder hochglänzend lackiert in den Farben Schwarz, Butter oder Zinnfarben (von Minotti Studio erfundener Farbton). Top aus Wurzelnussfurnier, Mattfinish, von 30 mm Dicke, mit umlaufendem Randprofil. Befestigung an den Beinen durch spezielle Halterungen. Die Beine aus Metall liegen mit Schutzgleitern aus PVC auf dem Boden auf.

VERSION PLATEAU NOYER

Ronde Ø 160 cm et Ø 180 cm : base en métal formée de trois tubes Ø 10 cm soudés entre eux. Finition chromée polie, black-nickel ou vernie couleurs noir, beurre ou étain brillant. Plateau en noyer plaqué de 30 mm d'épaisseur, finition mate, avec bord façonné, fixé à la base '08 par des supports spéciaux tournés. Trois contrepoids ont été placés à l'intérieur de la base pour une meilleure stabilité de la table. Base en métal avec anti-glissement de protection en PVC.

Rectangulaire 280x120 cm : base en métal formée de trois tubes Ø 10 cm soudés entre eux. Finition chromée polie, black-nickel ou vernie couleurs noir, beurre ou étain (tonalité conçue par Minotti Studio) brillant. Plateau en noyer plaqué de 30 mm d'épaisseur, finition mate, avec bord façonné, fixé à la base '08 par des supports spéciaux tournés. Base en métal avec anti-glissement de protection en PVC.

Carrée 150x150 cm et 180x180 cm : pieds tubulaires en métal Ø 10 cm. Finition chromée polie, black-nickel ou vernie couleurs noir, beurre ou étain (tonalité conçue par Minotti Studio) brillant. Plateau en noyer plaqué de 30 mm d'épaisseur, finition mate, avec bord façonné, fixé aux pieds par des supports spéciaux. Pieds en métal avec anti-glissement de protection en PVC.

PIANO | TOP

NOCE | WALNUT

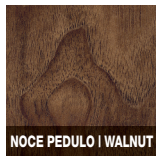

BASE '08

METALLO | METAL

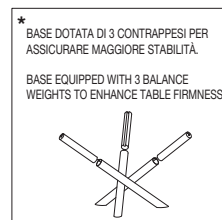
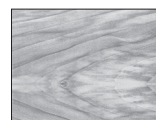
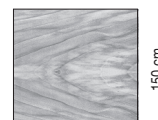
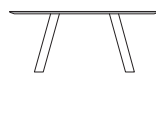
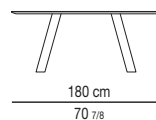
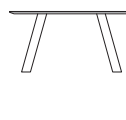
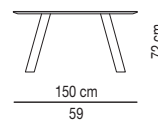
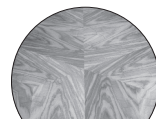
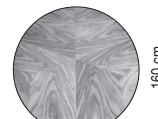
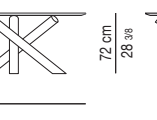
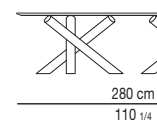
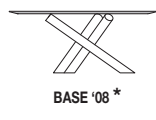
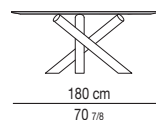
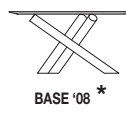
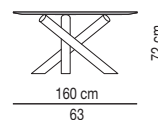
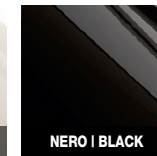
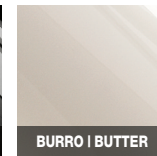



VERSIONE TOP ROVERE

Rotondo Ø 160 e Ø 180 cm: base d'appoggio in metallo formata da tre tubi Ø 10 cm uniti tra loro con saldatura. Finitura cromata lucida, black-nickel, verniciata lucida colore nero, burro o petro (tonalità ideata da Minotti Studio). Top in rovere spessore 30 mm, con sagomatura sul bordo perimetrale, fissato alla base '08 con speciali supporti torniti. All'interno della base sono inseriti 3 contrappesi per assicurare una maggiore stabilità al tavolo. La base in metallo poggia a terra con scivolanti protettivi in PVC.

Rettangolare 280x120 cm: base d'appoggio in metallo formata da tre tubi Ø 10 cm uniti tra loro con saldatura. Finitura cromata lucida, black-nickel, verniciata lucida colore nero, burro o petro (tonalità ideata da Minotti Studio). Top in rovere spessore 30 mm, con sagomatura sul bordo perimetrale, fissato alla base '08 con speciali supporti torniti. La base in metallo poggia a terra con scivolanti protettivi in PVC.

Quadrato 150x150 e 180x180 cm: gambe in tubolare in metallo Ø 10 cm. Finitura cromata lucida, black-nickel, verniciata lucida colore nero, burro o petro (tonalità ideata da Minotti Studio). Top in rovere spessore 30 mm, con sagomatura sul bordo perimetrale, fissato alle gambe con speciali supporti. Le gambe in metallo poggiano a terra con scivolanti protettivi in PVC.

OAK TOP VERSION

Round Ø 160 cm and Ø 180 cm: metal supporting base made up of three tubes Ø 10 cm, welded to each other. Finish: bright chrome-plated, black-nickel, bright black, butter or pewter-colored (shade devised by Minotti Studio) lacquered. Oak top, 30 mm thick, with shaped edge, fixed to base '08 with special turned supports. The base accommodates 3 balance weights, to enhance table firmness. The metal base rests on the floor through protective PVC glides.

Rectangular 280x120 cm: metal supporting base made up of three tubes Ø 10 cm, welded to each other. Finish: bright chrome-plated, black-nickel, bright black, butter or pewter-colored (shade devised by Minotti Studio) lacquered. Oak top, 30 mm thick, with shaped edge, fixed to base '08 with special turned supports. The metal base rests on the floor through protective PVC glides.

Square 150x150 cm and 180x180 cm: tubular metal legs Ø 10 cm. Finish: bright chrome-plated, black-nickel, bright black, butter or pewter-colored (shade devised by Minotti Studio) lacquered. Oak top, 30 mm thick, with shaped edge, fixed to the legs with special supports. The metal legs rest on the floor through protective PVC glides.

VERSION MIT EICHEN-TOP

Rund Ø 160 cm und Ø 180 cm: Metallbasis bestehend aus drei untereinander verschweißten Rohren Ø 10 cm. Ausführungen: Glanzchrom, Black-Nickel oder hochglänzend lackiert in den Farben Schwarz, Butter oder Zinnfarben (von Minotti Studio erfundener Farbton). Top aus Eiche von 30 mm Dicke, mit umlaufendem Randprofil. Befestigung am Grundgestell '08 durch spezielle formgedrehte Halterungen. In die Beine des Grundgestells werden 3 Gegengewichte eingefügt, um eine bessere Standfestigkeit des Tisches zu gewährleisten. Das Grundgestell aus Metall liegt mit Schutzgleitern aus PVC auf dem Boden auf.

Rechteckig 280x120 cm: Metallbasis bestehend aus drei untereinander verschweißten Rohren Ø 10 cm. Ausführungen: Glanzchrom, Black-Nickel oder hochglänzend lackiert in den Farben Schwarz, Butter oder Zinnfarben (von Minotti Studio erfundener Farbton). Top aus Eiche von 30 mm Dicke mit umlaufendem Randprofil, Befestigung am Grundgestell '08 durch spezielle formgedrehte Halterungen. Das Grundgestell aus Metall liegt mit Schutzgleitern aus PVC auf dem Boden auf.

Quadratisch 150x150 cm und 180x180 cm: Beine aus Formrohr Ø 10 cm, in folgenden Ausführungen: Glanzchrom, Black-Nickel oder hochglänzend lackiert in den Farben Schwarz, Butter oder Zinnfarben (von Minotti Studio erfundener Farbton). Top aus Eiche von 30 mm Dicke mit umlaufendem Randprofil. Befestigung an den Beinen durch spezielle Halterungen. Die Beine aus Metall liegen mit Schutzgleitern aus PVC auf dem Boden auf.

VERSION PLATEAU CHÊNE

Ronde Ø 160 cm et Ø 180 cm : base en métal formée de trois tubes Ø 10 cm soudés entre eux. Finition chromée polie, black-nickel ou vernie couleurs noir, beurre ou étain étain (tonalité conçue par Minotti Studio) brillant. Plateau en chêne rouvre de 30 mm d'épaisseur avec bord façonné, fixé à la base '08 par des supports spéciaux tournés. Trois contrepoids ont été placés à l'intérieur de la table pour en augmenter la stabilité. Base en métal avec anti-glissement de protection en PVC.

Rectangulaire 280x120 cm : base en métal formée de trois tubes Ø 10 cm soudés entre eux. Finition chromée polie, black-nickel ou vernie couleurs noir, beurre ou étain étain (tonalité conçue par Minotti Studio) brillant. Plateau en chêne, de 30 mm d'épaisseur avec bord façonné, fixé à la base '08 par des supports spéciaux tournés. Base en métal avec anti-glissement de protection en PVC.

Carré 150x150 cm et 180x180 cm : pieds tubulaire en métal Ø 10 cm. Finition chromée polie, black-nickel ou vernie dans les couleurs noir, beurre ou étain étain (tonalité conçue par Minotti Studio) brillant. Plateau en chêne de 30 mm d'épaisseur avec bord façonné fixé aux pieds par des supports spéciaux. Pieds en métal avec anti-glissement de protection en PVC.

PIANO | TOP

ROVERE | OAK



BASE '08

METALLO | METAL

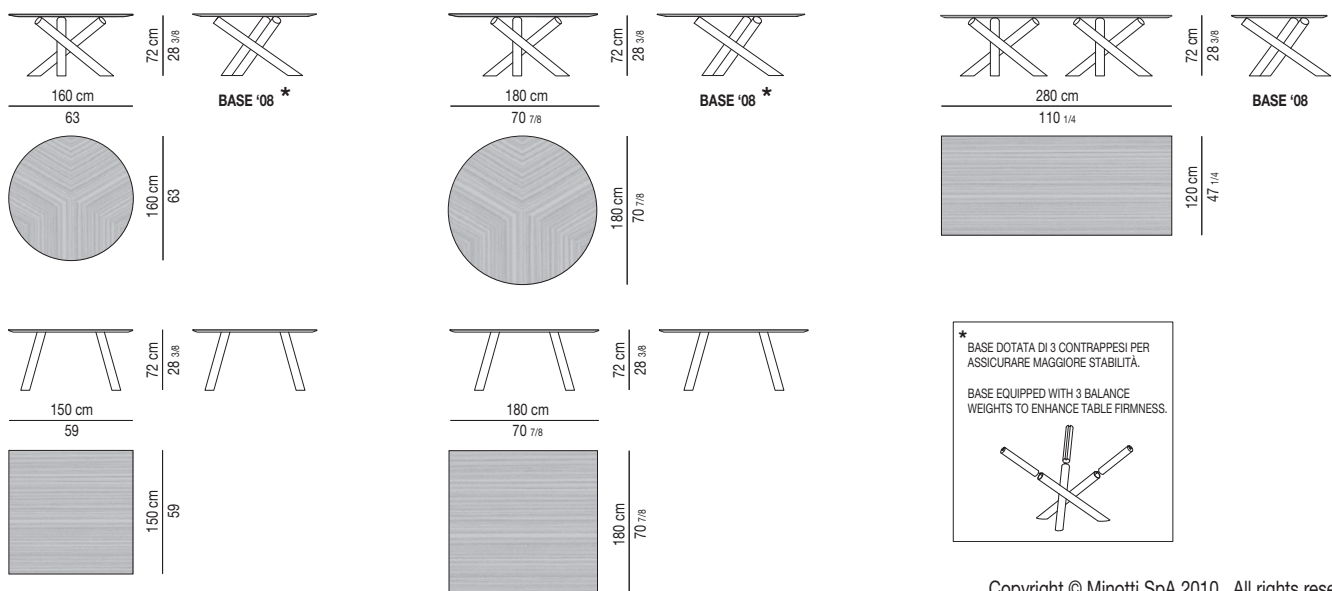
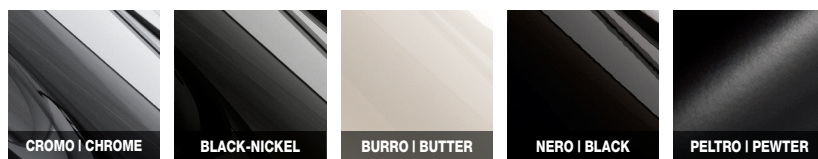



VAN DYCK DESIGN RODOLFO DORDONI

VERSIONE TOP MARMO

Rotondo Ø 150 cm: base d'appoggio in metallo formata da tre tubi Ø 10 cm uniti tra loro con saldatura. Finitura cromata lucida, black-nickel, verniciata lucida colore nero, burro o peltro (tonalità ideata da Minotti Studio). Top in marmo Calacatta spessore 20 mm, con sagomatura sul bordo perimetrale, fissato alla base '08 con speciali supporti torniti. La base in metallo poggia a terra con scivolanti protettivi in PVC.

MARBLE TOP VERSION

Round Ø 150 cm: metal supporting base made up of three tubes Ø 10 cm, welded to each other. Finish: bright chrome-plated, black-nickel, bright black, butter or pewter-colored (shade devised by Minotti Studio) lacquered. Calacatta marble top, 20 mm thick, with shaped edge, fixed to base '08 with special turned supports. The metal base rests on the floor through protective PVC glides.

VERSION MIT MARMOR-TOP

Rund Ø 150 cm: Metallbasis bestehend aus drei untereinander verschweißten Rohren Ø 10 cm. Ausführungen: Glanzchrom, Black-Nickel oder hochglänzend lackiert in den Farben Schwarz, Butter oder Zinnfarbenen (von Minotti Studio erfundener Farbton). Top aus Calacatta Marmor von 20 mm Dicke, mit umlaufendem Randprofil. Befestigung auf dem Grundgestell '08 durch spezielle formgedrehte Halterungen. Das Grundgestell aus Metall liegt mit Schutzgleitern aus PVC auf dem Boden auf.

VERSION PLATEAU MARBRE

Ronde Ø 150 cm : base en métal formée de trois tubes Ø 10 cm soudés entre eux. Finition chrome brillant, black-nickel ou vernie couleurs noir, beurre ou étain (tonalité conçue par Minotti Studio) brillant. Plateau en marbre Calacatta de 20 mm d'épaisseur avec bord façonné, fixé à la base '08 par des supports spéciaux tournés. Base en métal avec anti-glisserment de protection en PVC.

PIANO | TOP

MARMO | MARBLE

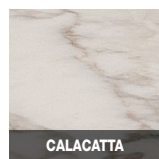

BASE '08

METALLO | METAL

